

U-PROX SIREN OUTDOOR

www.u-prox.systems support@u-prox.systems www.u-prox.systems/doc_sirenout



EN WIRELESS OUTDOOR SIREN

Is a part of the U-Prox security alarm system
User manual

Manufacturer: Integrated Technical Vision Ltd.
Vasyl Lypkivsky str. 1, 03035, Kyiv, Ukraine

ES SIRENA INALÁMBRICA PARA EXTERIORES

Es parte del sistema de alarma de seguridad U-Prox.
Manual de usuario

Fabricante: Integrated Technical Vision Ltd.
Vasyl Lypkivsky str. 1, 03035, Kiev, Ucrania

FR SIRÈNE EXTÉRIEURE SANS FIL

Fait partie du système d'alarme de sécurité U-Prox
Manuel utilisateur

Fabricant : Integrated Technical Vision Ltd.
Vasyl Lypkivsky str. 1, 03035, Kiev, Ukraine

PT SIRENE EXTERIOR SEM FIOS

Faz parte do sistema de alarme de segurança U-Prox
Manual do usuário

Fabricante Integrated Technical Vision Ltd.
Vasyl Lypkivsky str. 1, 03035, Kiev, Ucrânia

UA УЛИЧНА БЕСПРОВОДНА СИРЕНА

Частина охоронної системи U-Prox

Посібник користувача

Виробник: ТОВ "Інтегретед Текнікал Віжн Лтд"
03035, Україна, м. Київ, вул. Василя Липківського, 1

GR ΑΣΥΡΜΑΤΗ ΣΕΙΡΗΝΑ ΕΞΩΤΕΡΙΚΟΥ ΧΩΡΟΥ

Αποτελεί μέρος του συστήματος συναγερμού U-Prox
Εγχειρίδιο χρήστη

Κατασκευαστής: Integrated Technical Vision Ltd.
Vasyl Lypkivsky str. 1, 03035, Κιέβο, Ουκρανία

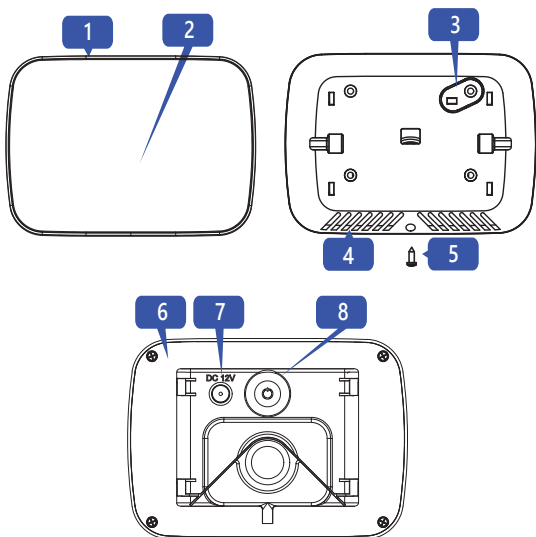

U-Prox Siren Outdoor - is a wireless siren designed for alarm notification when the wireless detectors of U-Prox control panel are triggered. It is installed outdoors to scare off intruders and warns the users about the danger.

EN



The device is connected to the control panel and is configured with the U-Prox Installer mobile application.

Functional parts of the device (see picture)

- | | |
|-----------------------|---------------------------|
| 1. Device case | 5. Locking screw |
| 2. Light indicator | 6. Case back cover |
| 3. Tamper plate | 7. Power supply connector |
| 4. Resonator openings | 8. On/off button |

TECHNICAL SPECIFICATIONS

Sound pressure level at 1 m	113 dB
Delay	no more than 10 seconds
Volume levels	3, adjustable
Light indication	built-in indicator
Power	3V, four CR123A lithium batteries included or external power supply 10.8 ... 13.8V
Maximum running time of the audible alarm on batteries	300 operations for 2 minutes each
Service life of battery	up to 5 years
Radio frequency	ISM-band wireless interface with several channels ITU region 1 (EU, UA): 868.0 to 868.6 MHz, bandwidth 100kHz, 20 mW max., up to 4800m (in line of sight) ITU region 3 (AU): 916.5 to 917 MHz, bandwidth 100kHz, 20 mW max., up to 4800m (in line of sight)
Communication	Secure two way communication, sabotage detection, key - 256 bits
Operating temperature range	-20°C to +55°C
Permissible humidity	up to 95%
Environmental class	III (according to EN 50131)
Dimensions & weight	167 x 120 x 38 mm & 0.64 kg
Case colour	white
Protection class	IP54

COMPLETE SET

- U-Prox Siren Outdoor; 2. Four CR123A lithium batteries (pre-installed); 3. Quick start guide

CAUTION, RISK OF EXPLOSION IF BATTERY IS REPLACED BY AN INCORRECT TYPE. DISPOSE USED BATTERIES ACCORDING TO THE NATIONAL REGULATIONS

WARRANTY

Warranty for U-Prox devices (except batteries) is valid for two years after the purchase date.
If the device operates incorrectly, please contact support@u-prox.systems at first, maybe it can be solved remotely.

SIRENA INALÁMBRICA PARA EXTERIORES U-PROX - es una sirena inalámbrica diseñada para alarma y notificación cuando los detectores inalámbricos del panel de control U-Prox se activan. Se instala al aire libre para ahuyentar a los intrusos y advierte a los usuarios sobre el peligro.

ES



El dispositivo está conectado al panel de control y está configurado con la aplicación móvil U-Prox Installer.

Partes funcionales del dispositivo (ver imagen):

- | | |
|--------------------------------|---------------------------------------|
| 1. Caja del dispositivo | 5. Tornillo de bloqueo |
| 2. Indicador de luz | 6. Carcasa trasera |
| 3. Placa de sabotaje | 7. Conector de fuente de alimentación |
| 4. Rejilla de salida de sonido | 8. Botón de encendido / apagado |

ESPECIFICACIONES TÉCNICAS

Nivel de potencia acústica	a 1 m - 113 dB
Retraso	no más de 10 segundos
Niveles de volumen	3, ajustable
Indicador de luz	incorporado indicador
Alimentación	3V, cuatro pilas de litio CR123A incluidas o fuente de alimentación externa 10,8 ... 13,8 V
Tiempo máximo de ejecución de la alarma sonora de las pilas	de 300 operaciones durante 2 minutos cada una
Vida útil de la batería y	hasta 5 años
Frecuencia de radio	Interfaz inalámbrica de banda ISM con varios canales Región 1 de la UIT (UE, UA): 868,0 a 868,6 MHz, ancho de banda 100 kHz, 20 mW máx., hasta 4800 m (en línea de visión) Región 3 de la UIT (AU): 916,5 a 917 MHz, ancho de banda 100 kHz, 20 mW máx., hasta 4800 m (en línea de visión)
Comunicación	Comunicación bidireccional segura, detección de sabotaje, clave - 256 bits
Rango de temperatura de funcionamiento	-20°C a +55°C
Humedad permisible	hasta 95%
Clase ambiental	III (según EN 50131)
Dimensiones y peso	167 x 120 x 38 mm y 0.64 kg
Color de la caja	blanco
Clase de protección	IP54

JUEGO COMPLETO

- Sirena U-Prox para exteriores; 2. Cuatro baterías de litio CR123A (preinstaladas); 3. Guía de inicio rápido

PRECAUCIÓN. RIESGO DE EXPLOSIÓN SI LA BATERÍA SE REEMPLAZA POR UNA INCORRECTA ESCRIBE. DESECHE LAS BATERÍAS USADAS DE ACUERDO CON LAS REGLAMENTACIONES NACIONALES

GARANTÍA

La garantía para los dispositivos U-Prox (excepto las baterías) es válida por dos años después la fecha de compra. Si el dispositivo funciona incorrectamente, póngase en contacto con support@u-prox.systems al principio, tal vez se pueda resolver de forma remota.

SIRÈNE EXTÉRIEURE SANS FIL - est une sirène sans fil conçue pour l'notification d'alarme lorsque les détecteurs sans fil de la centrale U-Prox sont activés. Il est installé à l'extérieur pour éloigner les intrus et avertir les utilisateurs du danger.

FR



L'appareil est connecté à la centrale et configuré avec l'application mobile U-Prox Installer.

Parties fonctionnelles de l'appareil (voir image)

- | | |
|----------------------------------|------------------------------|
| 1. Boîte de l'appareil | 5. Vis de blocage |
| 2. Voyant lumineux | 6. Boîtier arrière |
| 3. Plaque pour l'auto-protection | 7. Connecteur d'alimentation |
| 4. Ailettes de sirène | 8. Bouton marche/arrêt |

SPÉCIFICATIONS TECHNIQUES

Niveau de pression acoustique à 1 m	- 113 dB
Délai	pas plus de 10 secondes
Niveaux de volume	3 niveaux réglables
Voyant lumineux	indicateur intégré
Alimentation	quatre piles lithium CR123A (3V) incluses ou alimentation, externe entre 10,8V ... 13,8 V
Autonomie maximale de l'avertisseur de batterie	300 opérations pendant 2 minutes chacune
Durée de vie de la batterie	до 5-ти років
Fréquence radio	Interface sans fil bande ISM avec plusieurs canaux Région 1 de l'UIT (UE, UA): 868,0 à 868,6 MHz, bande passante de 100 kHz, 20 mW max, jusqu'à 4 800 m (en champs libre) Région UIT 3 (AU): 916,5 à 917 MHz, bande passante de 100 kHz, 20 mW max, jusqu'à 4 800 m (en champs libre)
Communication	Communication bidirectionnelle sécurisée avec clé de 256 bits, détection de sabotage
Plage de température de fonctionnement	-20°C à +55°C
Humidité admissible	jusqu'à 95%
Classe environnementale	III (en conformité avec EN 50131)
Dimensions et poids	167 x 120 x 38 mm et 0,64 kg
Couleur du boîtier	blanc
Classe de protection	IP54

ENSEMBLE COMPLET

- Sirène extérieure U-Prox; 2. Quatre piles au lithium CR123A (préinstallées); 3. Guide de démarrage rapide

AVERTISSEMENT. RISQUE D'EXPLOSION SI LA BATTERIE EST REMPLACÉE PAR UNE INTERVENTION INCORRECTE. ÉLIMINER LES BATTERIES USÉES CONFORMÉMENT AUX RÉGLEMENTATIONS NATIONALES

GARANTIE

La garantie des appareils U-Prox (à l'exception des batteries) est valable deux ans après la date d'achat. Si l'appareil fonctionne mal, veuillez d'abord contacter support@u-prox.systems, cela peut être résolu à distance.

SIRENE EXTERIOR SEM FIOS - é uma sirene sem fio projetada para notificação de alarme quando os detectores via rádio do painel de controle U-Prox são ativados. É instalada no exterior para afastar intrusos e alertar os usuários sobre o perigo.



O dispositivo está conectado ao painel de controle e é configurado com o aplicativo móvel U-Prox Installer.



U-Prox Installer

Partes funcionais do dispositivo (ver imagem)

1. Carcaça do dispositivo
2. Luz indicadora
3. Patilha do tamper
4. Aberturas para o som
5. Parafuso de bloqueio
6. Carcaça traseira
7. Conector de fonte de alimentação
8. Botão ligar / desligar

ESPECIFICAÇÕES TÉCNICAS

Nível de pressão sonora	em 1 m - 113 dB
Atraso	não mais do que 10 segundos
Níveis de volume	3, ajustável
Luz indicadora	indicador embutido
Fonte de alimentação	3V, quatro baterias de lítio CR123A incluídas ou fonte de alimentação externa de 10,8 ... 13,8 V
Disparos máximos com uso de bateria	300 de 2 minutos cada
Vida útil da bateria	até 5 anos
Frequência de rádio	Interface rádio de banda ISM com vários canais Região 1 da ITU (EU, UA) 868,0 a 868,6 MHz, largura de banda de 100 kHz, 20 mW máx., Até 4800 m (linha de visão) Região 3 da ITU (AU): 916,5 a 917 MHz, largura de banda de 100 kHz, 20 mW máx., Até 4800 m (linha de visão)
Comunicação	Comunicação segura bidirecional, detecção de violação, chave - 256 bits
Faixa de temperatura de operação	-20°C a +55°C
Humidade admissível	até 95%
Classe ambiental	III (com EN 50131)
Dimensões e peso	167 x 120 x 38 mm e 0,64 kg
Cor da Caixa	Branco
Classe de proteção	IP54

JOGO COMPLETO

1. Sirene U-Prox externa; 2. Quatro pilhas de lítio CR123A (pré-instaladas); 3. Guia de início rápido

CUIDADO. RISCO DE EXPLOSAO SE A PILHA FOR SUBSTITUÍDA POR UMA DE TIPO INCORRETO. DESCARTE AS BATERIAS USADAS DE ACORDO COM OS REGULAMENTOS NACIONAIS

GARANTIA

A garantia para dispositivos U-Prox (exceto pilhas) é válida por dois anos após a data de compra. Se o dispositivo não funcionar corretamente, entre em contato com support@u-prox.systems primeiro, talvez isso possa ser resolvido remotamente.

U-Prox Siren Outdoor - бездротова сирена, призначена для сповіщення про тривогу при спрацюванні бездротових сповіщувачів центру охорони U-Prox. Встановлюється зовні приміщення, щоб попередити про небезпеку чи відлякати зловмисників.



Пристрій підключається до центру охорони і налаштовується за допомогою мобільного додатка U-Prox Installer.



U-Prox Installer

Функциональні елементи пристрою (див. мал.)

1. Корпус пристрою
2. Світловий індикатор
3. Відбивна пластина тамперу
4. Отвори резонатора
5. Фіксуєчий гвинт
6. Задня кришка корпусу
7. Підключення блоку живлення
8. Кнопка ввімкнення/вимкнення

ХАРАКТЕРИСТИКИ

Звуковий тиск на відстані 1 м	113 dB
Затримка спрацювання	не більше 10 секунд
Рівні гучності	3, налаштовується
Світлова індикація	вбудований індикатор
Живлення	3В, чотири CR123A літієві батареї входять до комплекту та зовнішнє джерело 10,8 ... 13,8В
Тривалість звучання сирени при живленні від батарей	300 спрацювань по 2 хвилини
Строк служби батарей	до 5-ти років
Радіозв'язок	Бездротовий інтерфейс ISM з кількома каналами ITU region 1 (EU, UA): 868.0...868.6 МГц, смуга 100 кГц, 20 мВт макс., до 4800 м (на відкритому просторі) ITU region 3 (AU): 916.5...917 МГц, смуга 100 кГц, 20 мВт макс., до 4800 м (на відкритому просторі)
Комунікація	Двостороння, шифрована, з визначенням саботажу (глушіння). Ключ шифрування - 256 біт

Діапазон робочих температур	-20°C ... +55°C
Допустима вологість	до 95%
Кліматичний клас	III (по EN 50131)
Габаритні розміри	167 x 120 x 38 мм
Колір корпусу	білий
Вага	0,64 кг
Ступінь захисту	IP54

КОМПЛЕКТАЦІЯ

1. U-Prox Siren Outdoor; 2. Чотири батареї CR123A (попередньо встановлені); 3. Короткий посібник користувача

УВАГА. ЗАМІНА ЕЛЕМЕНТА ЖИВЛЕННЯ НА ІНШИЙ НЕКОРЕКТНОГО ТИПУ МОЖЕ ПРИЗВЕСТИ ДО ПОЖЕЖИ АБО ВИБУХУ. УТИЛІЗУЙТЕ ВИКОРИСТАНІ ЕЛЕМЕНТИ ЖИВЛЕННЯ ЗГІДНО З МІСЦЕВИМИ ЗАКОНАМИ ТА ПРАВИЛАМИ.

ГАРАНТІЙНИЙ ТЕРМІН ЕКСПЛУАТАЦІЇ

Гарантійний термін експлуатації на пристрої U-Prox (крім елементів живлення) складає 2 роки з дати продажу. Якщо пристрій не працює належним чином, спершу зверніться до support@u-prox.systems, можливо це питання можна вирішити віддалено.

U-Prox Siren Outdoor - είναι μια ασύρματη σειρήνα σχεδιασμένη για ειδοποίηση συναγερμού όταν ενεργοποιούνται οι ασύρματοι ανιχνευτές του πίνακα ελέγχου U-Prox. Εγκαθίσταται σε εξωτερικούς χώρους για να τρομάξει τους εισβολείς και προειδοποιεί τους χρήστες για τον κίνδυνο.



Η συσκευή είναι συνδεδεμένη στον πίνακα ελέγχου και έχει διαμορφωθεί με την εφαρμογή για φορητές συσκευές U-Prox Installer.



U-Prox Installer

Λειτουργικά μέρη της συσκευής (δείτε εικόνα)

1. Θήκη συσκευής
2. Φωτεινή ένδειξη
3. Πλάκα παραβίασης
4. Ανοίγματα αντηχείου
5. Βίδα ασφάλισης
6. Πίσω κάλυμμα θήκης
7. Υποδοχή παροχής ρεύματος
8. Κομπι έ ενεργοποίησης/απενεργοποίησης

ΤΕΧΝΙΚΕΣ ΠΡΟΔΙΑΓΡΑΦΕΣ

Επίπεδο ηχητικής πίεσης στο 1 m	113 dB
Καυστέρηση	όχι περισσότερο από 10 δευτερόλεπτα
Επίπεδα έντασης	3, ρυθμιζόμενο
Ένδειξη φωτός	ενσωματωμένη ένδειξη
τροφοδοσία	3V, περιλαμβάνονται τέσσερις μπαταρίες λιθίου CR123A ή εξωτερικό τροφοδοτικό 10,8 ... 13,8V
Μέγιστος χρόνος λειτουργίας του ηχητικού συναγερμού με μπαταρίες	300 λειτουργίες για 2 λεπτά η καθεμία
Διάρκεια ζωής της μπαταρίας	έως 5 έτη
Ραδιοσυχνότητα	Ασύρματη διεπαφή ζώνης ISM με πολλά κανάλια Περιοχή ITU 1 (EU, UA): 868,0 έως 868,6 MHz, εύρος ζώνης 100 kHz, μέγιστο 20 mW, έως 4800 μέτρα (σε οπτική επαφή) Περιοχή ITU 3 (AU): 916,5 έως 917 MHz, εύρος ζώνης 100 kHz, μέγιστο 20 mW, έως 4800 μέτρα (σε οπτική επαφή)
Επικοινωνία	Ασφαλής αμφίδρομη επικοινωνία, ανίχνευση δολιοφθοράς, κλειδί - 256 bit
Εύρος θερμοκρασίας λειτουργίας	-20°C έως +55°C
Επιτρεπτή υγρασία	έως 95%
Κλιματική κατηγορία	III (με το EN 50131)
Διαστάσεις & βάρος	167 x 120 x 38 χιλστ & 0,64 κιλά
Χρώμα θήκης	άσπρο
Κατηγορία προστασίας	IP54

ΠΛΗΡΕΣ ΣΕΤ

1. U-Prox Siren Outdoor. 2. Τέσσερις μπαταρίες λιθίου CR123A (προεγκατεστημένες). 3. Οδηγός γρήγορης εκκίνησης

ΠΡΟΣΟΧΗ. ΚΙΝΔΥΝΟΣ ΕΚΡΗΞΗΣ ΕΑΝ Η ΜΠΑΤΑΡΙΑ ΑΝΤΙΚΑΤΑΣΤΑΘΕΙ ΑΠΟ ΛΑΘΟΣ ΤΥΠΟΥ. ΑΠΟΡΡΙΨΤΕ ΤΙΣ ΧΡΗΣΙΜΟΠΟΙΗΜΕΝΕΣ ΜΠΑΤΑΡΙΕΣ ΣΥΜΦΩΝΑ ΜΕ ΤΟΥΣ ΕΘΝΙΚΟΥΣ ΚΑΝΟΝΙΣΜΟΥΣ

ΕΓΓΥΗΣΗ

Η εγγύηση για συσκευές U-Prox (εκτός από μπαταρίες) ισχύει για δύο χρόνια μετά την ημερομηνία αγοράς. Εάν η συσκευή λειτουργεί εσφαλμένα, επικοινωνήστε με το support@u-prox.systems αρχικά, ίσως μπορεί να επιλυθεί εξ αποστάσεως.

EN REGISTRATION ES REGISTRO FR ENREGISTREMENT
 PT REGISTRO UA РЕЄСТРАЦІЯ GR ΕΓΓΡΑΦΗ

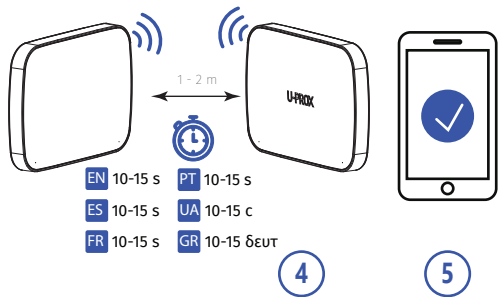
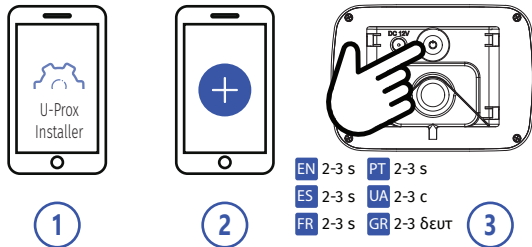

EN RANGE TEST FOR OPTIMAL INSTALLATION LOCATION ES PRUEBA DE RANGO PARA UNA UBICACIÓN ÓPTIMA DE INSTALACIÓN
 FR TEST DE GAMME POUR UN EMPLACEMENT D'INSTALLATION OPTIMAL PT TESTE DE LOCAL DE INSTALAÇÃO IDEAL
 UA ВИБІР МІСЦЯ ВСТАНОВЛЕННЯ GR ΔΟΚΙΜΗ ΕΜΒΕΛΕΙΑΣ ΓΙΑ ΒΕΛΤΙΣΤΗ ΤΟΠΟΘΕΣΙΑ ΕΓΚΑΤΑΣΤΑΣΗΣ

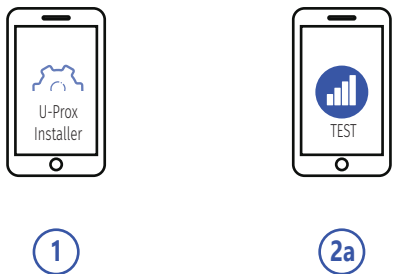

2b

EN Due to Grade 2 requirement RF link works with reduction of power in 8 dB
 ES Debido al requisito de Grado 2, el transmisor funciona con una reducción de potencia de 8dB
 FR En raison de l'exigence de Grade 2, le transmetteur fonctionne avec une réduction de puissance de 8 dB
 PT Devido ao requisito de Grau 2, o transmissor opera com redução de potência de 8dB
 UA Відповідно до вимог Grade 2 радіозв'язок працює зі зниженням потужності на 8 дБ
 GR Λόγω της απαίτησης Βαθμού 2, η σύνδεση RF λειτουργεί με μείωση ισχύος κατά 8 dB

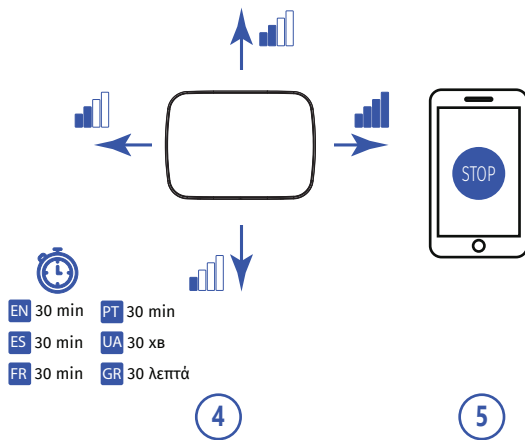
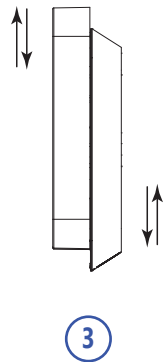

EN INDICATION IN RANGE TEST MODE ES INDICACIÓN EN MODO DE PRUEBA DE RANGO
 FR INDICATION EN MODE TEST DE PORTÉE PT INDICAÇÃO NO MODO DE TESTE DE ALCANCE
 UA ІНДИКАЦІЯ В РЕЖИМІ ТЕСТУВАННЯ ЗВ'ЯЗКУ GR ΕΝΔΕΙΞΗ ΕΜΒΕΛΕΙΑΣ ΣΤΗ ΛΕΙΤΟΥΡΓΙΑ ΔΟΚΙΜΗΣ

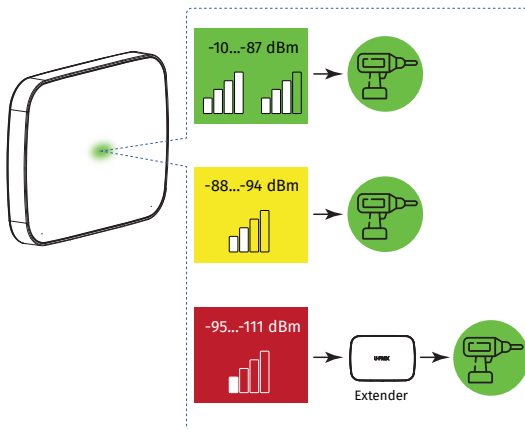

EN INSTALLATION ES INSTALACIÓN FR INSTALLATION
 PT INSTALAÇÃO UA ВСТАНОВЛЕННЯ GR ΕΓΚΑΤΑΣΤΑΣΗ

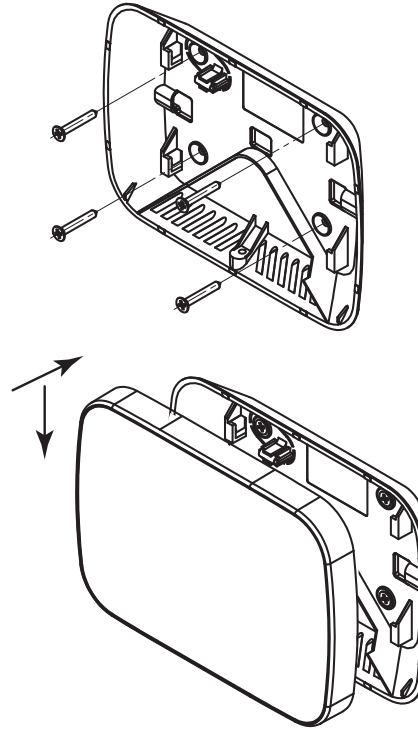

EN INDICATION ES INDICACIÓN FR INDICATION
 PT INDICAÇÕES UA ІНДИКАЦІЯ GR ΕΝΔΕΙΞΗ

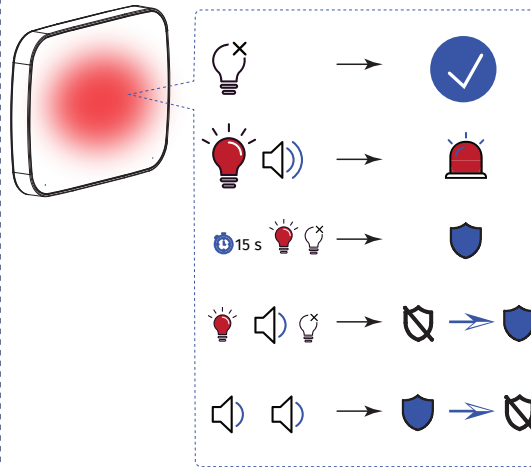

U-PROX

U-PROX