

# U-PROX SL maxi v2

www.u-prox.systems support@u-prox.systems www.u-prox.systems/doc\_slmaxi2



**EN UNIVERSAL READER**  
U-PROX access control system  
Manufacturer: LLC INTEGRATED TECHNICAL VISION  
Mykoly Hrinchenka str. 2/1, 03038, Kyiv, Ukraine

**ES LECTURA VERSÁTIL**  
Sistema de control de acceso U-PROX  
Fabricante: LLC INTEGRATED TECHNICAL VISION  
Calle Mykoly Hrinchenka, 2/1, 03038, Kiev, Ucraina

**FR LECTEUR POLYVALENT**  
Système de contrôle d'accès U-PROX  
Fabricant: LLC INTEGRATED TECHNICAL VISION  
Rue Mykoly Hrinchenko, 2/1, 03038, Kyiv, Ukraine

**PT LEITURA VERSÁTIL**  
Sistema de controle de acesso U-PROX  
Fabricante: LLC INTEGRATED TECHNICAL VISION  
Rua Mykoly Hrinchenka, 2/1, 03038, Kiev, Ucrânia

**UA УНІВЕРСАЛЬНИЙ ЗЧИТУВАЧ**  
Система контролю доступу U-PROX  
Виробник: ТОВ "Інтегрейт Технік Віжн Лтд"  
03038, Україна, м. Київ, вул. Миколи Грінченка, 2/1

**PL UNIERSALNY CZYTNIK ZBLIŻENIOWY**  
System kontroli dostępu U-PROX  
Producent: LLC INTEGRATED TECHNICAL VISION  
03035, Ukraina, Kijów, ul. Mykoly Hrinchenka, 2/1

## TECHNICAL SPECIFICATIONS

<b>Reads (Supported formats depend on firmware)</b>	Mifare®, 13.56 MHz, ISO14443A, 4, 7, 10 bytes UID: Mifare®Classic 1K/4K, Mifare®Standard, Mifare®Ultralight, Mifare®Hi-Memory, Mifare®Plus S 2K, Mifare®Plus S 4K, Mifare®Plus SE 1K, Mifare®Plus X 2K, Mifare®Plus X 4K, Mifare®Plus EV1 2K, Mifare®Plus EV1 4K, Mifare®DESfire, Mifare®DESfire EV1, Mifare®DESfire EV2 NFC, 13.56 MHz, ISO 14443/15693; Payment cards: PayPass, PayWave RFID, 125 kHz: ASK y FSK; 2.4 GHz mobile ID, U-PROX Tag / Auto Tag
<b>Read range</b>	NFC, Mifare and RFID 125 kHz - up to 5 cm, 2.4 GHz radio - adjustable 10 cm - 15 m
<b>Interfaces</b>	Wiegand Auto, 26, 32, 34, 37, 40, 42, 56, 58, 64, 80 bits, RS-232 and TouchMemory
<b>Ambient</b>	IP65, -40°C to +60°C
<b>Power</b>	+9...+15 VDC, consumption < 90 mA
<b>Dimensions &amp; weight</b>	42.8 x 157.8 x 16 mm & 120 gramms
<b>Case material &amp; colour</b>	ABS+PC plastic & black
<b>Wiring and distance</b>	8 wire cable, TouchMemory - up to 30 m, Wiegand - up to 150 m

## COMPLETE SET

1. U-PROX SL maxi v2; 2. Mounting kit; 3. Quick start guide

**CAUTION. THE READER FIRMWARE CAN BE UPDATED WITH AN NFC-ENABLED ANDROID SMARTPHONE ONLY**

## WARRANTY

Warranty for U-PROX devices (except batteries) is valid for two years after the purchase date. If the device operates incorrectly, please contact support@u-prox.systems at first, maybe it can be solved remotely.

**U-PROX SL maxi v2** - es lector SmartLine versátil y ajustable para credenciales móviles e identificadores de proximidad junto con la aplicación U-PROX Mobile ID y U-PROX ID permiten que cualquier sistema de control de acceso utilice teléfonos inteligentes como acceder a las credenciales del sistema. El dispositivo está configurado con la aplicación U-PROX Config.



## Especificaciones funcionales (ver imagen)

1. Lector 2. Tapa superior 3. Tornillo de fijación 4. Detector IR

## ESPECIFICACIONES TÉCNICAS

<b>Lee IDs (Formatos admitidos depende del firmware)</b>	Mifare®, 13.56 MHz, ISO14443A, 4, 7, 10 bytes UID: Mifare®Classic 1K/4K, Mifare®Standard, Mifare®Ultralight, Mifare®Hi-Memory, Mifare®Plus S 2K, Mifare®Plus S 4K, Mifare®Plus SE 1K, Mifare®Plus X 2K, Mifare®Plus X 4K, Mifare®Plus EV1 2K, Mifare®Plus EV1 4K, Mifare®DESfire, Mifare®DESfire EV1, Mifare®DESfire EV2 NFC, 13.56 MHz, ISO 14443/15693; Tarjeta de pago: PayPass, PayWave RFID, 125 kHz: ASK y FSK; 2.4 GHz mobile ID, U-PROX Tag / Auto Tag
<b>Rango de lectura</b>	NFC, Mifare y RFID 125 kHz - hasta 5 cm, radio de 2,4 GHz - ajustable 10 cm - 15 m
<b>Interfaz</b>	Wiegand Auto, 26, 32, 34, 37, 40, 42, 56, 58, 64, 80 bits, RS-232 y TouchMemory
<b>Ambiente</b>	IP65, -40°C a +60°C
<b>Fuente de alimentación</b>	+9...+15 VDC, consumo < 90 mA
<b>Dimensiones y peso</b>	42.8 x 157.8 x 16 mm & 120 gramos
<b>Material y color de la caja</b>	Plástico ABS+PC plastic, negro
<b>Alambrado y distancia</b>	Cable de 8 hilos, TouchMemory - hasta 30 m, Wiegand - hasta 150 m

## JUEGO COMPLETO

1. U-PROX SL maxi v2; 2. Kit de montaje; 3. Guía de inicio rápido

**PRECAUCIÓN. EL FIRMWARE DEL LECTOR SE PUEDE ACTUALIZAR SOLO CON UN TELÉFONO INTELIGENTE ANDROID HABILITADO PARA NFC**

## GARANTÍA

La garantía para los dispositivos U-PROX (excepto las baterías) es válida por dos años después de la fecha de compra. Si el dispositivo funciona incorrectamente, póngase en contacto con support@u-prox.systems al principio, tal vez se pueda resolver de forma remota.

**U-PROX SL maxi v2** - est un lecteur polyvalent et configurable SmartLine pour les identifications mobile et les badges de proximité, avec l'utilisation de l'app U-PROX Mobile ID et U-PROX ID permettent à tout système de contrôle d'accès d'utiliser des smartphones pour accéder aux informations d'identification du système. L'appareil est est configuré avec l'application mobile U-PROX Config.

## Spécifications fonctionnelles (voir sur la photo)

1. Lecteur; 2. Couverture supérieure; 3. Vis de fixation; 4. Détecteur IR

## SPÉCIFICATIONS TECHNIQUES

<b>Lire l'ID (Formats pris en charge dépend du firmware)</b>	Mifare®, 13.56 MHz, ISO14443A, 4, 7, 10 bytes UID: Mifare®Classic 1K/4K, Mifare®Standard, Mifare®Ultralight, Mifare®Hi-Memory, Mifare®Plus S 2K, Mifare®Plus S 4K, Mifare®Plus SE 1K, Mifare®Plus X 2K, Mifare®Plus X 4K, Mifare®Plus EV1 2K, Mifare®Plus EV1 4K, Mifare®DESfire, Mifare®DESfire EV1, Mifare®DESfire EV2 NFC, 13.56 MHz, ISO 14443/15693; Carte de paiement: PayPass, PayWave RFID, 125 kHz: ASK e FSK; 2.4 GHz mobile ID, U-PROX Tag / Auto Tag
<b>Portée de lecture</b>	NFC, Mifare et RFID 125 kHz - jusqu'à 5 cm, radio 2,4 GHz - réglable 10 cm - 15 m
<b>Interface</b>	Wiegand Auto, 26, 32, 34, 37, 40, 42, 56, 58, 64, 80 bits, RS-232 et TouchMemory
<b>Environnement</b>	IP65, 40°C à +60°C
<b>Alimentation</b>	+9...+15 VDC, courant < 90 mA
<b>Dimensions &amp; weight</b>	42.8 x 157.8 x 16 mm et 120 grammes
<b>Matériau et couleur du boîtier</b>	plastique ABS + PC, noir
<b>Câblage et distance</b>	câble à 8 brins, TouchMemory - jusqu'à 30 m, Wiegand - jusqu'à 150 m

## PARTIE COMPLÈTE

1. U-PROX SL maxi v2; 2. Kit de montage; 3. Guide de démarrage rapide

**AVERTIR. LE MICROLOGICIEL DU LECTEUR PEUT ÊTRE MIS À JOUR AVEC UN SMARTPHONE ANDROID COMPATIBLE NFC UNIQUEMENT**

## GARANTIE

La garantie des appareils U-PROX (à l'exception des batteries) est valable deux ans après la date d'achat. En cas de dysfonctionnement de l'appareil, veuillez contacter support@u-prox.systems au début, peut-être que cela peut être résolu à distance.

**U-PROX SL maxi v2** - é um leitor SmartLine versátil e ajustável para credenciais móveis e etiquetas de proximidade junto com o U-PROX Mobile ID e o aplicativo U-PROX ID permitem que qualquer sistema de controle de acesso use smartphones como acesso às credenciais do sistema. O dispositivo é configurado com o aplicativo móvel U-PROX Config.

## Especificações funcionais (ver imagem)

1. Leitor; 2. Tampa superior; 3. Parafuso de fixação; 4. Detector IR

## AS ESPECIFICAÇÕES TÉCNICAS

<b>Leia IDs (Formatos suportados depende do firmware)</b>	Mifare®, 13.56 MHz, ISO14443A, 4, 7, 10 bytes UID: Mifare®Classic 1K/4K, Mifare®Standard, Mifare®Ultralight, Mifare®Hi-Memory, Mifare®Plus S 2K, Mifare®Plus S 4K, Mifare®Plus SE 1K, Mifare®Plus X 2K, Mifare®Plus X 4K, Mifare®Plus EV1 2K, Mifare®Plus EV1 4K, Mifare®DESfire, Mifare®DESfire EV1, Mifare®DESfire EV2 NFC, 13.56 MHz, ISO 14443/15693; Cartão de pagamento: PayPass, PayWave RFID, 125 kHz: ASK e FSK; 2.4 GHz mobile ID, U-PROX Tag / Auto Tag
<b>Alcance de leitura</b>	NFC, Mifare e RFID 125 kHz - até 5 cm, radio de 2,4 GHz - até 10 cm - 15 m
<b>Interface</b>	Wiegand Auto, 26, 32, 34, 37, 40, 42, 56, 58, 64, 80 bits, RS-232 et TouchMemory
<b>Ambiente</b>	IP65, -40 °C a +60 °C
<b>Fonte de alimentação</b>	+9...+15 VDC, corrente < 90 mA
<b>Dimensões e peso</b>	42.8 x 157.8 x 16 mm e 120 gramas
<b>Material e cor da caixa</b>	Plástico ABS+PC plastic, preto
<b>Fiação e distância</b>	Cable de 8 fios, Wiegand - até 150 m, TouchMemory - até 30 m

## PARTIE COMPLÈTE

1. U-PROX SL maxi v2; 2. Kit de montage; 3. Guida de início rápido

**UIDADO. O FIRMWARE DO LEITOR PODE SER ATUALIZADO APENAS COM UM SMARTPHONE ANDROID HABILITADO PARA NFC**

## GARANTIE

A garantia para dispositivos U-PROX (exceto baterias) é válida por dois anos a partir da data de compra. Se o dispositivo não funcionar corretamente, entre em contato com support@u-prox.systems primeiro, talvez isso possa ser resolvido remotamente.

**U-PROX SL maxi v2** - універсальний зчитувач серії SmartLine (SL), з можливістю програмування, призначено для зчитування мобільних і безконтактних ідентифікаторів. Зчитувач разом з додатком U-PROX Mobile ID і мобільними ідентифікаторами U-PROX ID дозволить будь-якій системі контролю доступу використовувати смартфони як об'єкти даних. Пристрій налаштується за допомогою мобільного додатка U-PROX Config.

## Функциональні елементи пристрою (див. мал.)

1. Зчитувач; 2. Верхня кришка; 3. Гвинт; 4. ІЧ-детектор

## ХАРАКТЕРИСТИКИ

<b>Читання ідентифікаторів (Підтримувани формати залежать від мікропрограми)</b>	Mifare®, 13.56 MHz, ISO14443A, UID 4, 7, 10 байт: Mifare®Classic 1K/4K, Mifare®Standard, Mifare®Ultralight, Mifare®Hi-Memory, Mifare®Plus S 2K, Mifare®Plus S 4K, Mifare®Plus SE 1K, Mifare®Plus X 2K, Mifare®Plus X 4K, Mifare®Plus EV1 2K, Mifare®Plus EV1 4K, Mifare®DESfire, Mifare®DESfire EV1, Mifare®DESfire EV2 NFC, 13.56 MHz, ISO 14443/15693; Платіжні картки: PayPass, PayWave RFID, 125 кГц: ASK та FSK; 2.4 ГГц mobile ID, U-PROX Tag / Auto Tag
<b>Дальність взаємодії</b>	NFC, карти Mifare та RFID 125 кГц - до 5 см, радіо 2,4 ГГц - регулюється: 10 см - 15 м
<b>Інтерфейси</b>	Wiegand Auto, 26, 32, 34, 37, 40, 42, 56, 58, 64, 80 біт, RS-232 та TouchMemory
<b>Кліматичне виконання</b>	IP65, -40°C ... +60°C
<b>Живлення</b>	+9...+15 В (DC), споживання < 90 мА
<b>Розміри та вага</b>	42.8 x 157.8 x 16 мм та 120 грамів
<b>Матеріал і колір корпусу</b>	пластик ABS + PC, чорний
<b>Підключення</b>	8-жильний кольоровий кабель Wiegand - до 150 м, TouchMemory - до 30 м

## КОМПЛЕКТАЦІЯ

1. U-PROX SL maxi v2; 2. Комплект для монтажу; 3. Короткий посібник

**УВАГА. ПРОШИВКУ ЗЧИТУВАЧА МОЖНА ОНОВИТИ ЛИШЕ ЗА ДОПОМОГОЮ СМАРТФОНА ANDROID З ПІДТРИМКОЮ NFC**

## ГАРАНТІЙНИЙ ТЕРМІН ЕКСПЛУАТАЦІЇ

Гарантійний термін експлуатації на пристрої U-PROX (крім елементів живлення) складає 2 роки з дати продажу. Якщо пристрій не працює належним чином, спершу зверніться до support@u-prox.systems, можливо це питання можна вирішити віддалено.

**U-PROX SL maxi v2** - programowalny uniwersalny czytnik serii SmartLine (SL) dla odczytu identyfikatorów mobilnych i bezdotykowych w połączeniu z aplikacją U-PROX Mobile ID oraz identyfikatorami mobilnymi U-PROX BLE ID umożliwiają stosowanie smartfonów jako identyfikatorów użytkowników w każdym systemie kontroli dostępu. Konfigurowanie urządzenia jest możliwe za pomocą aplikacji mobilnej U-PROX Config.

## Elementy funkcjonalne urządzenia (patrz rys.)

1. Czytnik; 2. Pokrywa górna 3. Śruba; 4. Czujnik podczerwień

## DANE TECHNICZNE

<b>Odczyt identyfikatorów (Odczytywane przez czytnik formaty identyfikatorów zależą od wersji oprogramowania układowego)</b>	Mifare®, 13.56 MHz, ISO14443A, UID 4, 7, 10 bajtów: Mifare®Classic 1K/4K, Mifare®Standard, Mifare®Ultralight, Mifare®Hi-Memory, Mifare®Plus S 2K, Mifare®Plus S 4K, Mifare®Plus SE 1K, Mifare®Plus X 2K, Mifare®Plus X 4K, Mifare®Plus EV1 2K, Mifare®Plus EV1 4K, Mifare®DESfire, Mifare®DESfire EV1, Mifare®DESfire EV2 NFC, 13.56 MHz, ISO 14443/15693; Karty płatności: PayPass, PayWave RFID, 125 kHz: ASK i FSK; 2.4 GHz mobile ID, U-PROX Tag / Auto Tag
------------------------------------------------------------------------------------------------------------------------------	-----------------------------------------------------------------------------------------------------------------------------------------------------------------------------------------------------------------------------------------------------------------------------------------------------------------------------------------------------------------------------------------------------------------------------------------------------------------

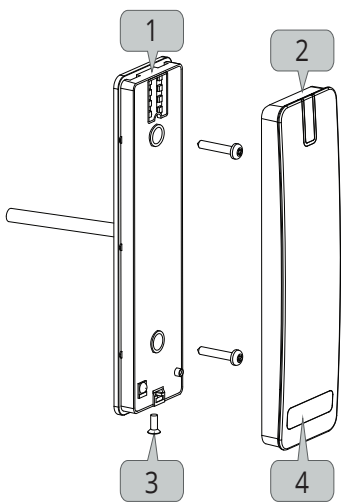

FW	30.xx
Wiegand	+
Touch-Memory	+
RS-232	+
Mifare	+
ASK/FSK	+
Tags	+
Mobile ID	+
NFC	+
Payment cards	+

**U-PROX SL maxi v2** - the adjustable universal SmartLine reader for mobile credentials and proximity identifiers in conjunction with the U-PROX Mobile ID application and U-PROX IDs allow any access control system to use smartphones as access system credentials.

The device is configured with the U-PROX Config mobile



## Functional parts of the device (see picture)

1. Reader 3. Top cover 3. Fixing screw 4. IR detector

Zasięg odczytu	NFC, karty Mifare i karty RFID 125 kHz - do 5 cm, radio 2.4 GHz - regulowane od 10 cm do 15 m
Interfejsy	Wiegand Auto, 26, 32, 34, 37, 40, 42, 56, 58, 64, 80 bitów, RS-232 oraz TouchMemory
Stożenie ochrony	-40°C ... +60°C
Zasilanie	+9...+15 V (DC), pobór prądu < 90 mA
Wymiary i waga	42.8 x 157.8 x 16 mm oraz 120 gram
Obudowa oraz kolor	tworzywo ABS+PC, czarny
Podłączenie	8-żyłowy kabel kolorowy, maksymalny zasięg: Wiegand - do 150, TouchMemory - do 30 m

#### ZESTAW

1. Czytnik U-PROX SL maxi v2;
2. Zestaw montażowy;
3. Krótka instrukcja użytkownika.

**UWAGA! AKTUALIZACJA UKŁADOWEGO OPROGRAMOWANIA CZYTNIKA JEST MOŻLIWA WYŁĄCZNIE ZA POMOCĄ SMARTFONA Z SYSTEMEM ANDROID Z OBSŁUGĄ NFC**

#### OKRES GWARANCJI

Okres gwarancji na urządzenie U-PROX (z wyjątkiem baterii i akumulatorów) wynosi 2 lata od daty sprzedaży. Jeśli urządzenie nie działa poprawnie najpierw skontaktuj się z działem wsparcia technicznego (mail: support@u-prox.systems), być może problem da się rozwiązać zdalnie.

EN PROGRAMMING	ES PROGRAMACIÓN
FR PROGRAMMATION	PT PROGRAMAÇÃO
UA ПРОГРАМУВАННЯ	PL KONFIGUROWANIE

★★★★



EN The reader is supplied without the engineering password  
 ES El lector se suministra sin la contraseña de ingeniería.  
 FR Le lecteur est expédié sans le mot de passe d'ingénierie  
 PT O leitor é enviado sem a senha de engenharia  
 UA Зчитувач поставляється без пароля інженера  
 PL Hasło inżyniera nie jest zainstalowane w czytniku po produkcji

EN INSTALLATION	ES INSTALACIÓN	FR INSTALLATION
PT INSTALAÇÃO	UA ІНСТАЛЯЦІЯ	PL INSTALACJA

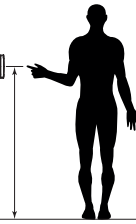
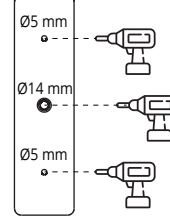
1. Mounting the reader to the wall.
2. Drilling holes: Ø5 mm for screws, Ø14 mm for the reader, Ø5 mm for the cable.
3. Mounting the reader to the wall.

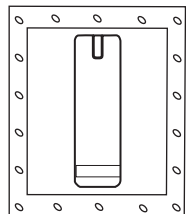

EN Range decreases on metal  
 ES El rango disminuye en metal  
 FR La portée diminue sur le métal  
 PT El rango disminuye en metal  
 UA Дальність знижується на метали  
 PL Odległość odczytu może być zmniejszona na powierzchni metalowej

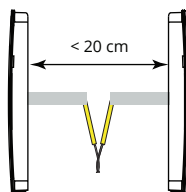

EN Connect the yellow wire for synchronization  
 ES Conecte el cable amarillo para la sincronización  
 FR Connectez le fil jaune pour la synchronisation  
 PT Conecte o fio amarelo para sincronização  
 UA З'єднайте жовтий провід для синхронізації  
 PL W celu synchronizacji podłącz żółty przewód

EN CONNECTION	ES CONEXIÓN	FR CONNEXION
PT CONEXÃO	UA ПІДКЛЮЧЕННЯ	PL POŁĄCZENIE

#### Wiegand

+12V	EN red ES rojo	FR rouge PT vermelho	UA червоний PL czerwony
GND	EN black ES negro	FR noir PT preto	UA чорний PL czarny
Data0 (WDO)	EN green ES verde	FR vert PT verde	UA зелений PL zielony
Data1 (WD1)	EN white ES blanco	FR blanc PT branco	UA білий PL biały
Red LED (RD)	EN brown ES marrón	FR brun PT marrom	UA коричневий PL brązowy
Green LED (GN)	EN orange ES naranja	FR orange PT laranja	UA помаранчевий PL rogańczowy
Beep	EN blue ES azul	FR bleu PT azul	UA синій PL niebieski
Hold or sync	EN yellow ES amarillo	FR jaune PT amarelo	UA жовтий PL żółty

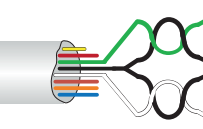

EN Using twisted pair  
 ES Utilizando par trenzado  
 FR À l'aide de paire torsadée  
 PT Usando par trançado  
 UA Підключення по витій парі  
 PL Połączenie za pomocą skrętki

#### TouchMemory

+12V	EN red ES rojo	FR rouge PT vermelho	UA червоний PL czerwony
GND	EN black ES negro	FR noir PT preto	UA чорний PL czarny
iButton	EN green ES verde	FR vert PT verde	UA зелений PL zielony

Red LED (RD)	EN brown ES marrón	FR brun PT marrom	UA коричневий PL brązowy
Green LED (GN)	EN orange ES naranja	FR orange PT laranja	UA помаранчевий PL rogańczowy
Beep	EN blue ES azul	FR bleu PT azul	UA синій PL niebieski
Hold or sync	EN yellow ES amarillo	FR jaune PT amarelo	UA жовтий PL żółty



EN Using twisted pair  
 ES Utilizando par trenzado  
 FR À l'aide de paire torsadée  
 PT Usando par trançado  
 UA Підключення по витій парі  
 PL Połączenie za pomocą skrętki

#### RS232

+12V	EN red ES rojo	FR rouge PT vermelho	UA червоний PL czerwony
GND	EN black ES negro	FR noir PT preto	UA чорний PL czarny
Rx	EN green ES verde	FR vert PT verde	UA зелений PL zielony
Tx	EN white ES blanco	FR blanc PT branco	UA білий PL biały

EN SET OR RESET ENGINEER PASSWORD ES CONFIGURAR O RESTABECER LA CONTRASEÑA DEL INGENIERO

FR DÉFINIR OU RÉINITIALISER LE MOT DE PASSE INGÉNIEUR PT DEFINIR OU REINICIAR A SENHA DO ENGENHEIRO

UA (ПЕРЕ) ВСТАНОВЛЕННЯ ПАРОЛЯ ІНЖЕНЕРА PL USTAWIĆ LUB ZRESETOWAĆ HASŁO INŻYNIERA

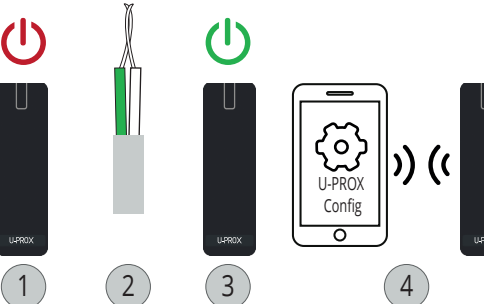

1. Power on the reader.
2. Connect the RS232 cable.
3. Power on the smartphone.
4. Use the U-PROX Config app to configure the reader.

EN "PROXIMITY-DOOR" MODE FOR 2.4 GHz	ES MODO "PUERTA DE PROXIMIDAD" PARA 2,4 GHz
FR MODE "PORTE DE PROXIMITÉ" POUR 2,4 GHz	PT MODO "PORTA DE PROXIMIDADE" PARA 2,4 GHz
UA MODE "PORTE DE PROXIMITÉ" POUR 2,4 GHz	PL TRYB "DRZWI-PROXIMITY" DLA 2,4 GHz



EN Reader activates by the presence sensor. Read range 5-10 cm  
 ES Lector se activa por el sensor de presencia. Rango de lectura 5-10 cm  
 FR Le lecteur s'active par le capteur de présence. Portée de lecture 5-10 cm

PT Reader ativa pelo sensor de presença. Alcance de leitura de 5 a 10 cm  
 UA Активізація зчитувача по датчику присутності. Відстань 5-10 см  
 PL Uruchomienie czytnika za pomocą czujki obecności. Odległość wynosi 5-10 cm

EN "DOOR" MODE FOR 2.4 GHz	ES MODO "PUERTA" PARA 2,4 GHz
FR MODE "PORTE" POUR 2,4 GHz	PT MODO "PORTA" PARA 2,4 GHz
UA РЕЖИМ "ДВЕРІ" ДЛЯ 2,4 ГГц	PL TRYB "DRZWI" DLA 2,4 GHz

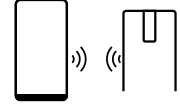

EN Reader is always active. Read range 50-60 cm  
 ES Lector siempre está activo. Rango de lectura 50-60 cm  
 FR Le lecteur est toujours actif. Portée de lecture 50-60 cm

PT O Reader está sempre ativo. Alcance de leitura 50-60 cm  
 UA Зчитувач завжди активний. Відстань 50-60 см  
 PL Czytnik jest zawsze uruchomiony. Odległość wynosi 50-60 cm

EN "GATE/BARRIER" MODE FOR 2.4 GHz	ES MODO "BARRERA/PUERTA" PARA 2,4 GHz
FR MODE "BARRIÈRE/PORTAIL" POUR 2,4 GHz	PT MODO "BARREIRA/PORTA" PARA 2,4 GHz
UA РЕЖИМ "ШЛАГБАУМ" ДЛЯ 2,4 ГГц	PL TRYB "BARIERA" DLA 2,4 GHz

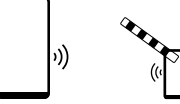

EN Reader is always active. Read range 1 - 15 m  
 ES Lector siempre está activo. Rango de lectura 1 - 15 m  
 FR Le lecteur est toujours actif. Portée de lecture 1 - 15 m

PT O Reader está sempre ativo. Alcance de leitura 1 - 15 m  
 UA Зчитувач завжди активний. Відстань 1 - 15 м  
 PL Czytnik jest zawsze uruchomiony. Odległość wynosi 1 - 15 m

EN U-PROX MOBILE ID	ES U-PROX MÓVIL ID
FR U-PROX MOBILE ID	PT U-PROX MÓVIL ID
UA МОБІЛЬНИЙ ІДЕНТИФІКАТОР U-PROX ID	PL IDENTYFIKATOR MOBILNY U-PROX ID



1. Scan QR code to get U-PROX ID.
2. Scan QR code to get U-PROX ID and mobile ID code.
3. Use the U-PROX ID and mobile ID code to activate the reader.